



# Пульт консьержа многоквартирной видеодомофонной системы

## AT-VD650

### Паспорт Инструкция по установке и эксплуатации

Алматы (7273)495-231  
Ангарск (3955)60-70-56  
Архангельск (8182)63-90-72  
Астрахань (8512)99-46-04  
Барнаул (3852)73-04-60  
Белгород (4722)40-23-64  
Благовещенск (4162)22-76-07  
Брянск (4832)59-03-52  
Владивосток (423)249-28-31  
Владикавказ (8672)28-90-48  
Владимир (4922)49-43-18  
Волгоград (844)278-03-48  
Вологда (8172)26-41-59  
Воронеж (473)204-51-73  
Екатеринбург (343)384-55-89  
Иваново (4932)77-34-06  
Ижевск (3412)26-03-58  
Иркутск (395)279-98-46  
Казань (843)206-01-48

Калининград (4012)72-03-81  
Калуга (4842)92-23-67  
Кемерово (3842)65-04-62  
Киров (8332)68-02-04  
Коломна (4966)23-41-49  
Кострома (4942)77-07-48  
Краснодар (861)203-40-90  
Красноярск (391)204-63-61  
Курган (3522)50-90-47  
Курск (4712)77-13-04  
Липецк (4742)52-20-81  
Магнитогорск (3519)55-03-13  
Москва (495)268-04-70  
Мурманск (8152)59-64-93  
Набережные Челны (8552)20-53-41  
Нижний Новгород (831)429-08-12  
Новокузнецк (3843)20-46-81  
Новосибирск (383)227-86-73  
Ноябрьск (3496)41-32-12

Омск (3812)21-46-40  
Орел (4862)44-53-42  
Оренбург (3532)37-68-04  
Пенза (8412)22-31-16  
Пермь (342)205-81-47  
Петрозаводск (8142)55-98-37  
Псков (8112)59-10-37  
Ростов-на-Дону (863)308-18-15  
Рязань (4912)46-61-64  
Самара (846)206-03-16  
Санкт-Петербург (812)309-46-40  
Саранск (8342)22-96-24  
Саратов (845)249-38-78  
Севастополь (8692)22-31-93  
Симферополь (3652)67-13-56  
Смоленск (4812)29-41-54  
Сочи (862)225-72-31  
Ставрополь (8652)20-65-13  
Сургут (3462)77-98-35

Сыктывкар (8212)25-95-17  
Тамбов (4752)50-40-97  
Тверь (4822)63-31-35  
Тольятти (8482)63-91-07  
Томск (3822)98-41-53  
Тула (4872)33-79-87  
Тюмень (3452)66-21-18  
Улан-Удэ (3012)59-97-51  
Ульяновск (8422)24-23-59  
Уфа (347)229-48-12  
Хабаровск (4212)92-98-04  
Чебоксары (8352)28-53-07  
Челябинск (351)202-03-61  
Череповец (8202)49-02-64  
Чита (3022)38-34-83  
Якутск (4112)23-90-97  
Ярославль (4852)69-52-93

Россия +7(495)268-04-70

Казахстан +7(7172)727-132

Киргизия +996(312)96-26-47



# Пульт консьержа многоквартирной видеодомофонной системы

## AT-VD650

### Паспорт

### Инструкция по установке и эксплуатации

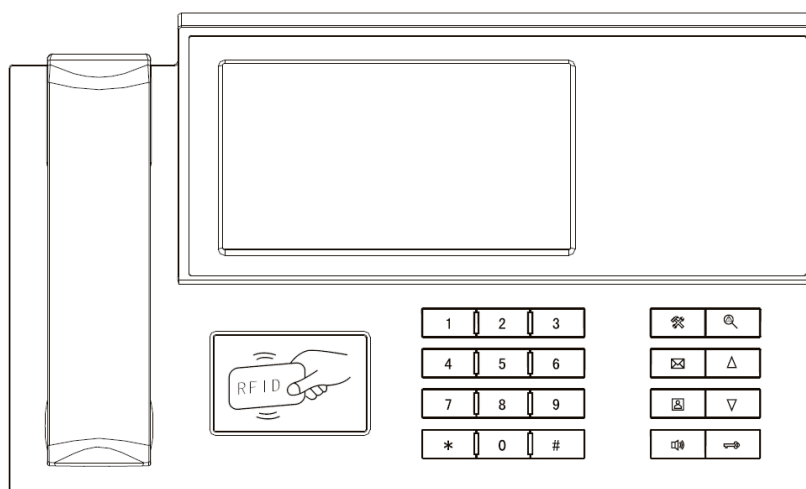

\* Спасибо за приобретение нашей продукции.

\* Пожалуйста, внимательно прочитайте инструкцию по эксплуатации (особенно, часть, касающуюся техники безопасности) перед использованием изделия, точно соблюдайте правила эксплуатации изделия.

\* Производитель не несет ответственности за любой вред, нанесенный вследствие неправильного использования изделия.

## Оглавление

1. Техника безопасности.....	1
2. Название компонентов и их функции .....	2
3. Особенности .....	3
4. Комплект поставки.....	3
5. Схема подключения .....	4
6. Пример схемы многоквартирной системы.....	5
7. Характеристики.....	6
8. Главное меню .....	6
9. Работа с пультом консьержа .....	7
9.1 Ответ на входящий вызов и пересылка вызова .....	7
9.2 Звонок в квартиру .....	7
9.3 Настройка громкости разговора, яркости, контраста, цвета и размера.....	8
9.4 Запись аудио.....	8
9.5 Просмотр изображения с вызывных панелей и видеокамер.....	8
9.6 Фотографирование и запись видео вручную.....	8
9.7 Функция «Не беспокоить» .....	8
9.8 Сообщение для посетителя.....	8
9.9 Системные настройки.....	9
9.10 Меню «Карты».....	10
9.11 Функция видеорежистратора (DVR).....	11
9.12 Настройка будильников.....	12
9.13 Настройка вызовов.....	13
10. Сведения о сертификации.....	13
11. Правила хранения и транспортировки.....	13
12. Утилизация.....	13
13. Техническое обслуживание .....	14
14. Гарантийные обязательства и техническая поддержка .....	14

## 1. Техника безопасности

**Во избежание непредвиденных ситуаций, пожалуйста, соблюдайте требования и рекомендации данной инструкции.**

1. Старайтесь не использовать разветвители (тройники, удлинители и пр.) сетевого электропитания, это может вызвать перегрев проводов и/или контактов и вызывать возгорание.
2. Включайте электропитания изделия только после выполнения всех соединений с другими устройствами. В противном случае возникает риск повреждения изделия.
3. Не повреждайте шнур питания, не прилагайте к нему излишние усилия, не допускайте перегибов шнура питания, это может вызвать возгорание шнура.
4. Чистите поверхность изделия от загрязнений только мягкой сухой тканью. Использование воды, растворителей или других моющих средств может привести к повреждению изделия.
5. Запрещается использовать изделие в помещениях с повышенной влажностью.
6. При извлечении шнура питания из розетки не прилагайте излишних усилий, чтобы не повредить шнур питания. Его повреждение может вызвать возгорание и пожар.
7. Не касайтесь шнура питания, вилки и розетки влажными руками, во избежание поражения электрическим током.
8. Запрещается самостоятельно разбирать, ремонтировать и модифицировать изделие. Внутри корпуса изделия нет частей, подлежащих обслуживанию пользователем. Ремонт изделия должен производиться только квалифицированными сервисными специалистами.
9. При подключении к сети электропитания убедитесь, что вилка шнура питания и розетка совместимы и имеют одинаковые размеры штырей и отверстий. В противном случае возможно возникновение искрения и возгорания.
10. Не кладите на изделие посторонние предметы и не закрывайте вентиляционные отверстия на корпусе изделия.
11. Не допускайте попадания посторонних предметов и жидкостей внутрь изделия. Это может привести к повреждению изделия.
12. Не прилагайте к корпусу изделия излишних усилий, чтобы не повредить корпус.
13. Старайтесь избегать попадания на изделие прямых солнечных лучей.
14. Не устанавливайте изделие вблизи нагревательных приборов.
15. Изделие предназначено для установки в помещениях. Надежно закрепляйте изделие к основанию.
16. Если изделие не используется длительное время, отключите его от электропитания.
17. Если во время работы изделие издает посторонние звуки, работает неправильно или другим образом проявляет признаки неисправности, немедленно отключите его от электропитания и обратитесь в сервис для диагностики изделия.

## 2. Название компонентов и их функции

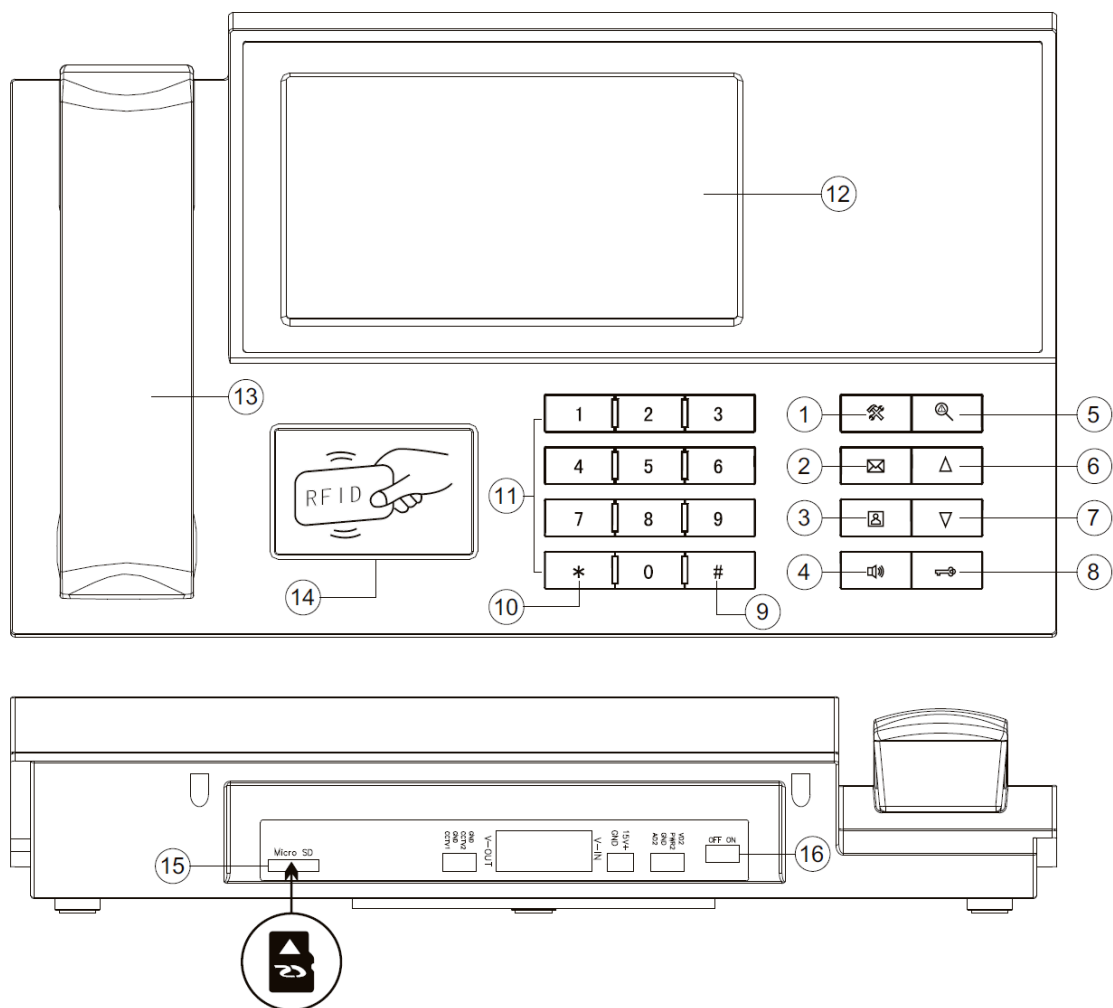

1. Кнопка «Меню»: вход в системное меню, подтверждение ввода значения
2. Кнопка «Сообщение»: быстрый переход к файлу сообщения
3. Кнопка «Просмотр»: режим просмотра видео от панели
4. Кнопка «Ответ»: ответ на вызов, режим без трубки
5. Кнопка «Возврат»: возврат, окончание разговора
6. Кнопка «Вверх»: навигация по меню, изменение значений параметров
7. Кнопка «Вниз»: навигация по меню, изменение значений параметров
8. Кнопка открывания электрозамка: открывание электрозамка
9. Кнопка «Подтвердить»: подтверждение вызова
10. Кнопка «Удалить»: удаление цифр в набираемом номере
11. Цифровые кнопки
12. Дисплей
13. Трубка
14. Считыватель
15. Слот для микро SD карты
16. Выключатель питания

### Примечание:

1. Для открывания ворот требуется модуль управления воротами
2. Микро SD карта должна быть не ниже 10 класса, форматирование FAT32

### 3. Особенности

- Пульт консьержа для многоквартирной видеодомофонной системы
- 7 дюймовый ЖКИ экран
- 13 полифонических мелодий для сигналов вызова
- Работа с трубкой или без трубки, функция открывания электрозамка
- Функция «Не беспокоить»
- Поддержка микро SD карты (10 класс, FAT32)
- Поддержка сообщения для посетителя
- Запись аудио и видео
- Простой DVR на 1 канал, запись по детектору движения
- Запись фото во внутреннюю память или на SD карту
- Настройка громкости, яркости, цвета и контраста
- Поддержка просмотра видео от панелей и камер
- Управление замком через панель и возможность открывания ворот (требуется модуль управления).

### 4. Комплект поставки

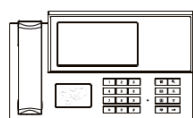

Пульт консьержа



Инструкция



Трубка



Шнур трубки



Осушитель



Шлейф с разъемом, 4 контакта (красный, синий, желтый, белый)



Шлейф с разъемом, 4 контакта (белый, синий, белый, синий)



Брелок проксимити

## 5. Схема подключения

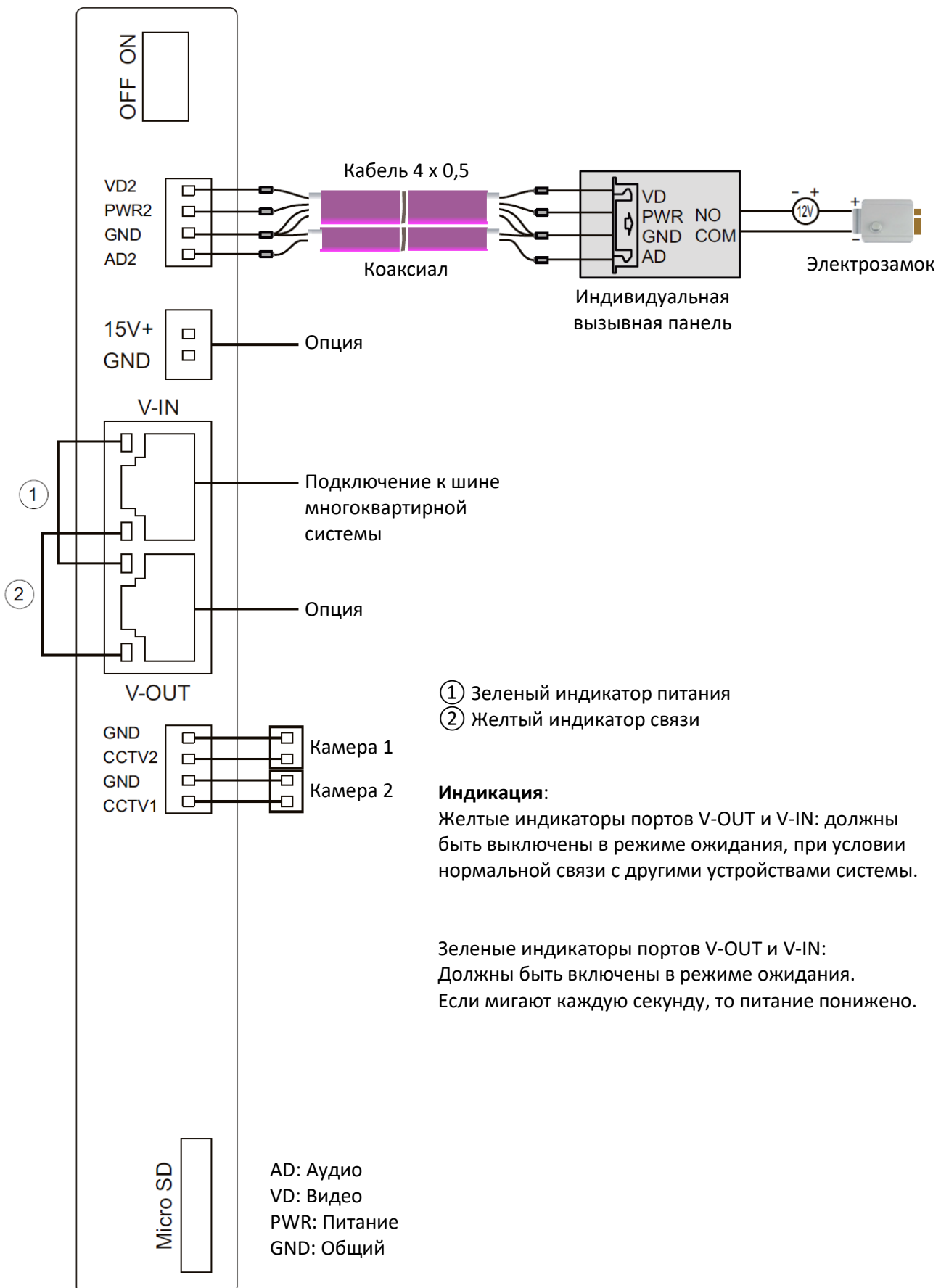

## 6. Пример схемы многоквартирной системы

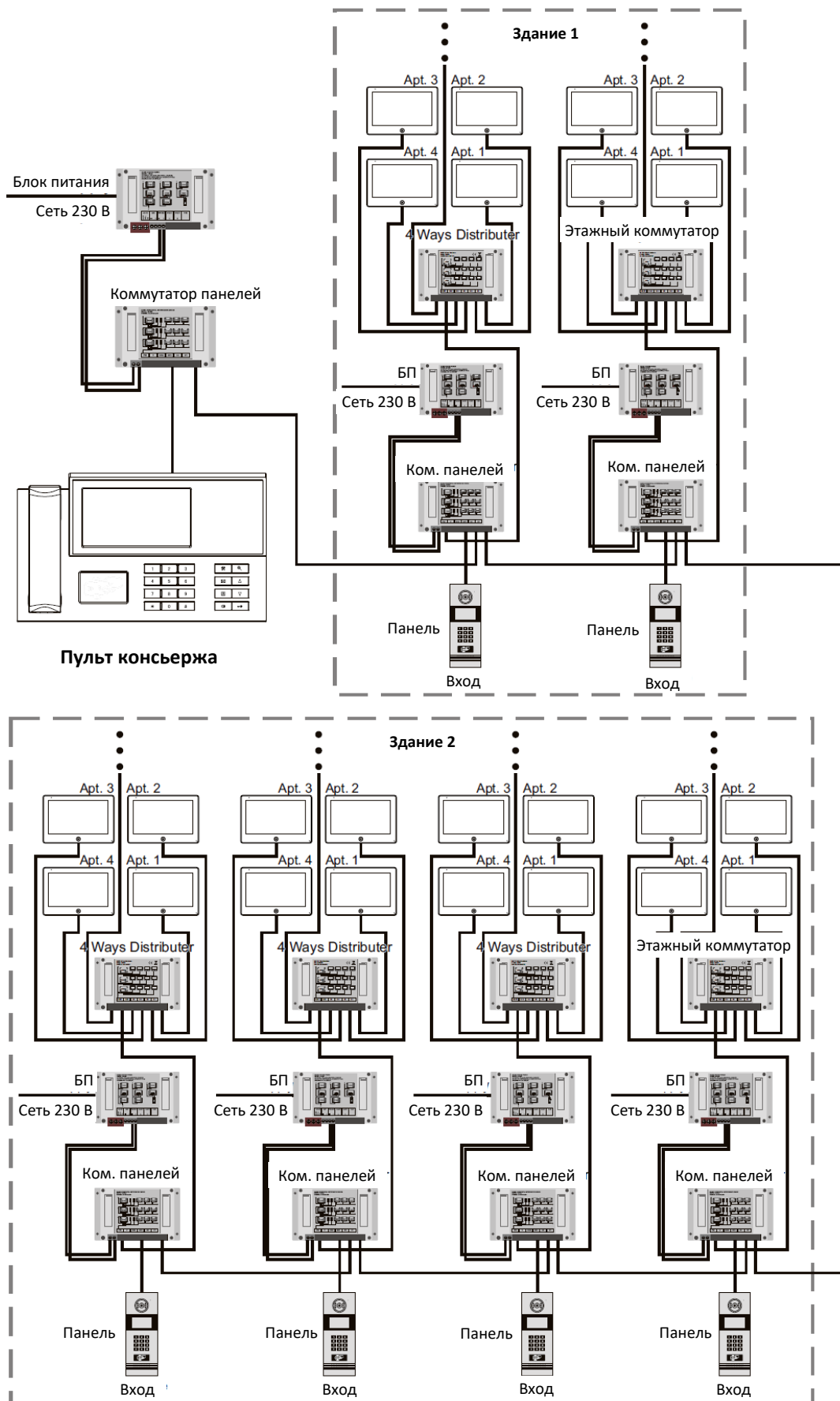





## 7. Характеристики





№	Параметр	Значение
1	Питание	36 В постоянного тока (от системной шины CAT5) или 14,5 В
2	Потребление	Не более 9 Вт, 3,5 Вт в режиме ожидания
3	Рабочая температура	От 0 до +40 град.С
4	Рабочая влажность	0 – 95 %
5	Экран	7 дюймов (800 x 480)
6	Поддержка форматов видео	CVBS, AHD (опция)
7	Подключение	CAT5 к системной шине, 4 провода (индивидуальная панель)
8	Считыватель карт (брелоков)	Формат EM
9	Количество карт	2048
10	Размеры	360 x 215 x 74,5 мм
11	Вес	1,19 кг

## 8. Главное меню

В режиме ожидания нажмите кнопку  для входа в главное меню.



№	Значок	Функция	Примечание
1		Вызов подключенных мониторов или ответ на вызов с панели	
2		Запись сообщения для домочадцев	
3		Прослушивание других мониторов (если разрешено)	Только для мониторов, включенных в шину интеркома.
4		Просмотр видео с панелей или подключенных камер	



5		Общий вызов на все мониторы	Только для мониторов, включенных в шину интеркома.
6		Меню настроек	
7		Воспроизведение и удаление файлов, записанных видеорегистратором (DVR)	Длительно нажимайте кнопку  для приглашения на удаление файла. Длительно нажимайте кнопку «Вниз» для регулировки громкости, нажмите повторно для выхода из настроек громкости.
8		Вызов списка файлов и воспроизведение музыки	
9		Вызов списка файлов и воспроизведение аудио сообщений	
10		Отображение календаря и даты	
11		Просмотр фото, сделанных с вызывной панели	Длительно нажимайте кнопку  для приглашения на удаление файла.
12		Просмотр и воспроизведение файлов мультимедиа с карты	
13		Настройка сообщения для посетителя	В меню «Сообщения» длительно нажмите кнопку «Вверх» для перехода в меню настройки сообщения для посетителя.

**Примечание:**

Для работы функций пунктов 2, 7, 8, 9, 11, 12, 13 необходима установка SD карты.

## 9. Работа с пультом консьержа



### 9.1 Ответ на входящий вызов и пересылка вызова

Когда посетитель нажимает кнопку вызова консьержа, пульт консьержа немедленно выдает сигнал вызова и на экране отображается надпись «ВХОДЯЩИЙ ВЫЗОВ». Нажмите кнопку  или снимите трубку для разговора с посетителем. Монитор вернется в режим ожидания, если вы не ответите на вызов до окончания времени вызова. В режиме вызова или разговора вы можете нажать кнопку  для открывания электрозамка. на экране отобразится надпись «открыт замок панели». При наличии другого вызова, полученного в ходе разговора, посетитель услышит голосовое сообщение о занятости линии и предложение набрать номер позднее.

**Примечание:**

Во время разговора, если длительно нажать кнопку , микрофон отключится и на экране появится сообщение об этом, повторное нажатие этой же кнопки включит микрофон.

### 9.2 Звонок в квартиру

В режиме ожидания нажмите кнопку  или снимите трубку, наберите номер квартиры и нажмите кнопку «#», нажмите кнопку  или положите трубку для отмены вызова или окончания разговора.



### 9.3 Настройка громкости разговора, яркости, контраста, цвета и размера

В режиме просмотра, разговора или интеркома, устанавливайте нужный уровень громкости кнопками «вверх» и «вниз». В режиме разговора, устанавливайте уровень громкости кнопками «вверх» и «вниз», нажимайте кнопку  для выбора настроек яркости, контраста, цвета и размера. В нужном меню используйте кнопки «вверх» и «вниз» для подстройки выбранного параметра.



### 9.4 Запись аудио

В главном меню выберите пункт , нажмите кнопку  для записи аудио, нажмите кнопку  еще раз для окончания записи.



### 9.5 Просмотр изображения с вызывных панелей и видеокамер

1. Если подключена только одна вызывная панель, нажмите кнопку  для просмотра видео с панели, нажмите кнопку  еще раз для перехода на другой канал видео (камеры).
2. Если в системе более 1 вызывной панели, нажмите кнопку , появится список адресов панелей, выберите нужную панель для просмотра.

**Примечания:**

1. Адрес вызывной панели будет отображаться как «Unit No.xx 1<sup>st</sup> Apt.No.xxxx», например, «Unit No.09 1<sup>st</sup> Apt.No.0100».
2. Камеры можно просматривать, если разрешен порт 4, смотрите настройки порта в меню настроек.
3. При просмотре индивидуальной панели, нажатие кнопки  или снятие трубки позволят разговаривать с человеком у вызывной панели, вы можете нажать кнопку  для открывания электрозамка двери.
4. При просмотре видео или при ответе на вызов длительное нажатие кнопки  позволяет переключать размер видео 16:9 или 4:3.

### 9.6 Фотографирование и запись видео вручную

1. Фото вручную: в режиме вызова или просмотра нажимайте кнопку  для фотографирования вручную. На экране будет отображаться сообщение о том, что фото сделано.
2. Автоматическое фотографирование: войдите в настройки и установите значение 01 для параметра «количество фото авто», фото будут выполняться и сохраняться автоматически, по нажатию кнопки вызова.
3. В режиме вызова или просмотра, длительно нажмите кнопку  для начала записи видео. Нажмите кнопку  еще раз для окончания записи.

### 9.7 Функция «Не беспокоить»



Включение и выключение режима «Не беспокоить» производится в меню настроек. Также, вы можете переключать режим «Не беспокоить» длительным нажатием кнопки «Вниз».

**Примечание:** если режим «Не беспокоить» включен, сигнал вызова на мониторе не выдается при наличии любого вызова с панели, интеркома или общего вызова.



### 9.8 Сообщение для посетителя

Эта функция позволяет воспроизводить голосовое сообщение для посетителя, если никого нет дома. Вы должны включить ее в системных настройках. Когда посетитель нажмет кнопку вызова на панели и закончится сигнал вызова, будет воспроизведено голосовое сообщение: «Здравствуйте, никого нет дома в это время, оставьте сообщение после звукового сигнала». У посетителя будет 20 секунд для записи своего голосового сообщения.

## 9.9 Системные настройки

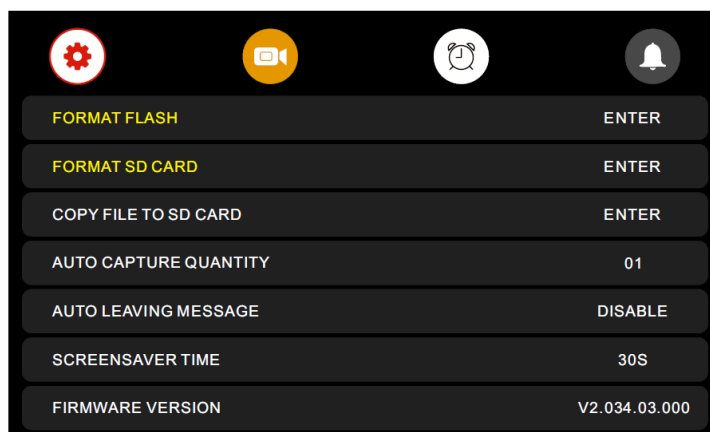
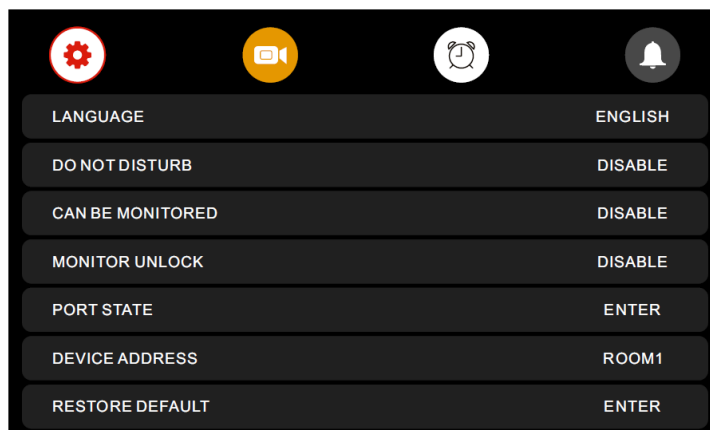
В режиме ожидания нажмите кнопку  для входа в главное меню, выберите настройки -  и нажмите кнопку  для входа в меню настроек. Вид меню настроек приведен на рисунке ниже.



№	Название	Значение	Примечание
1	Язык	Несколько языков	Выберите нужный язык.
2	Режим «не беспокоить»	Откл/Вкл	При включении: вызов с панели, интеркома или громкой связи в беззвучном режиме, при наличии вызова мигает индикатор питания
3	Режим «Прослушивание»	Откл/Вкл	Если функция включена, то монитор можно прослушивать с других мониторов (только по шине интеркома)
4	Открытие замка в режиме просмотра	Откл/Вкл	Если функция включена, то замок двери можно открыть в режиме просмотра нажатием кнопки  . Если функция выключена, в режиме просмотра потребует снять трубку и потом нажать кнопку  для того, чтобы открыть электрозамок.
5	Дополнительные входы	Вызывная панель 2 Камера 1 Камера 2	Вызывная панель 2 вкл/выкл Камера 1 вкл/выкл (вход CCTV1) Камера 2 вкл/выкл (вход CCTV2)
6	Карты	Смотрите информацию в отдельной главе	
7	Заводские настройки	Ввод	Сброс системных настроек на заводские установки

8	Форматировать внутреннюю память	Ввод	Форматировать внутреннюю память
9	Форматировать SD карту	Ввод	Форматировать SD карту
10	Копировать файлы на SD карту	Ввод	Копирование всех файлов из внутренней памяти на SD карту
11	Количество фото авто	00, 01	Для значения 00 фотографирование не производится, для значения 01 делается 1 фото по нажатию кнопки вызова
12	Сообщение для посетителей	Откл/Вкл	Если включено, для посетителя воспроизводится записанное сообщение, когда он нажимает кнопку вызова на панели.
13	Отключение экрана после	От 30 сек до 60 мин	Переводит экран в режим ожидания после указанного времени
14	Версия прошивки		Отображается текущая версия прошивки монитора

### 9.10 Меню «Карты»

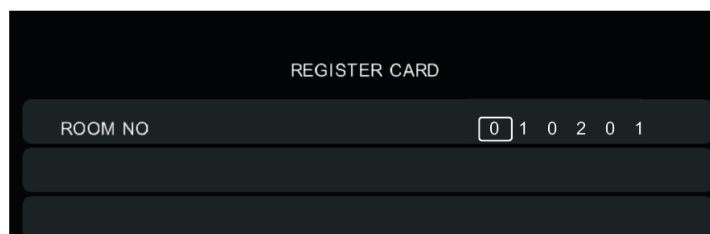
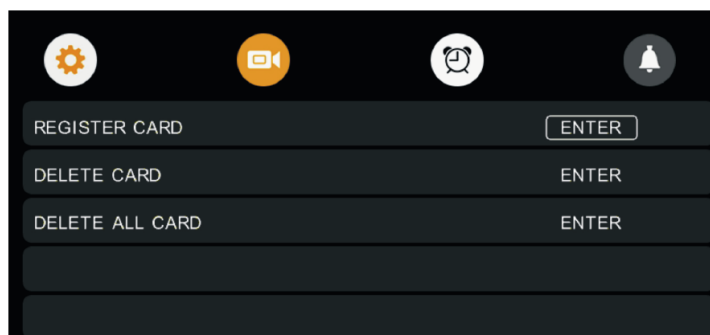

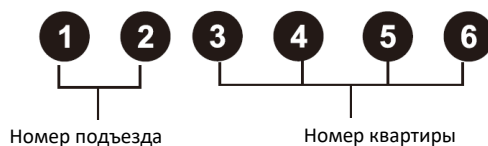

Карта	Прописать карту	Регистрация карт в панели. Можно зарегистрировать до 2048 карт. Выберите этот пункт, введите номер квартиры и поднесите карты к считывателю вызывной панели.
	Удалить карты	Удаление карт по номеру квартиры. Выберите этот пункт, введите номер квартиры и нажмите кнопку  для удаления всех карт, зарегистрированных для этой квартиры.
	Удалить все карты	Выберите этот пункт для удаления всех карт (для всех квартир).

Пример номера квартиры:



## 9.11 Функция видеорежистратора (DVR)

В режиме ожидания нажмите кнопку  для входа в главное меню, выберите пункт DVR и нажмите кнопку  для входа в меню настроек DVR. Вид меню настроек DVR приведен на рисунке ниже.

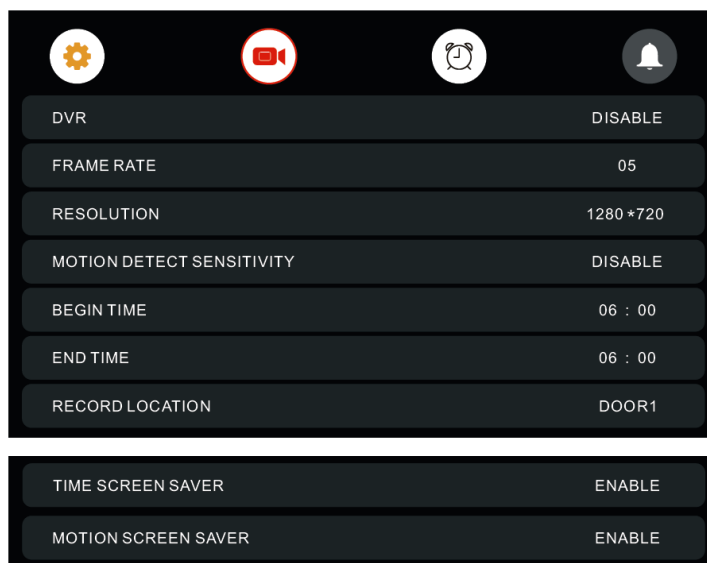

Функция автоматической записи по детектору движения: Включите пункт DVR. Вы можете реализовать запись от любого источника видео, подключенного к монитору. Вы можете задать интервал времени, когда будет производиться запись.

### Примечания:

Если детектор движения включен, система записывает файлы, длительностью 1 минута, по срабатыванию детектора. При определении постоянного движения, файлы (длительностью 1 минута) записываются один за другим.

Функция видеорежистратора не может работать, если емкость SD карты менее 2 ГБ.

Чтобы функция видеорежистратора работала оптимально, используйте SD карту с емкостью не менее 8 ГБ.

Чтобы получить качественное видео, мы настоятельно рекомендуем устанавливать разрешающую способность записи не ниже 1280 x 720.

Если установлены одинаковые времена для начала и конца работы DVR, последний будет работать круглые сутки.

## Параметры записи изображений и видео

### Запись фото

Емкость SD карты	Разрешение	Количество снимков на карте
2 - 128 ГБ	1920 x 1080 или 1280 x 720 или 640 x 480	Зависит от емкости SD карты



### Запись видео

Емкость SD карты	Разрешение	Кадров в секунду
2 - 128 ГБ	1920 x 1080 или 1280 x 720 или 640 x 480	5, 10, 15, 20, 25 к/с

## Настройки видеорегистратора

№	Параметр	Значения	Примечание
1	DVR	Вкл/Откл	Включение или выключение функции DVR
2	Скорость записи	5, 10, 15, 20, 25 к/с	
3	Разрешение записи	1920 x 1080 или 1280 x 720 или 640 x 480	
4	Чувствительность детектора движения	Высокая, нормальная, низкая, выключено	Запись при высокой, нормальной или низкой чувствительности. Если выключено, запись не ведется.
5	Время начала	Время включения функции записи по детектору движения	
6	Время окончания	Время выключения функции записи по детектору движения	
7	Источник записи	Панель 1 или Панель 2 или Камера 1 или Камера 2	Выбор источника сигнала видео для записи по детектору движения
8	Часы на экране	Вкл/Откл	На дисплее могут отображаться часы при работе функции DVR
9	Экран при записи	Вкл/Откл	Экран может включаться во время записи по детектору движения.

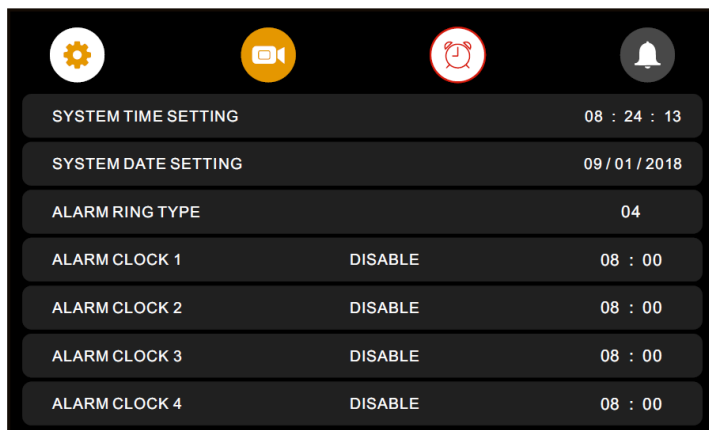

### 9.12 Настройка будильников

В режиме ожидания нажмите кнопку  для входа в главное меню, выберите пункт ALARM и нажмите кнопку  для входа в меню настроек будильников. Вид меню настроек будильников приведен на рисунке ниже.



№	Параметр	Значения	Примечание
1	Системное время	Часы, минуты, секунды	
2	Системная дата	День, месяц, год	
3	Расписание будильника	Отключено	
		Всегда	Сигнал 1 минуту в заданное время ежедневно
		По дням недели	Сигнал 1 минуту в заданное время в заданные дни
4	Сигнал будильника	От 01 до 13	

### 9.13 Настройка вызовов

В режиме ожидания нажмите кнопку  для входа в главное меню, выберите пункт CHIME SETTING и нажмите кнопку  для входа в меню настроек вызовов. Вид меню настроек вызовов приведен на рисунке ниже.

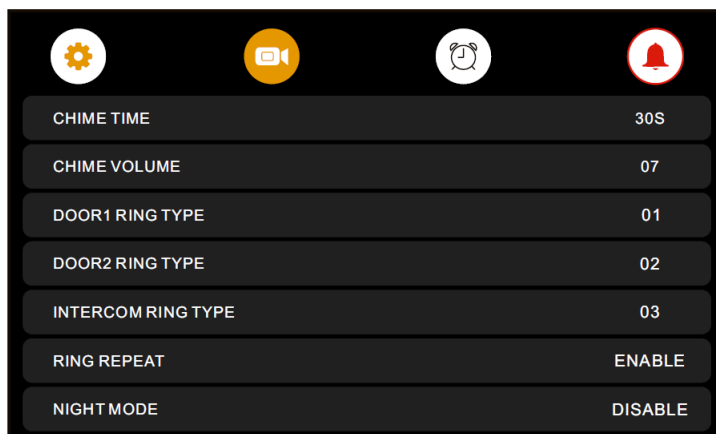

№	Параметр	Значения	Примечание
1	Длительность сигнала	10, 15, 20, 25, 30, 35, 40, 45, 50, 55, 60 с	Сигнал вызова будет звучать заданное время.
2	Громкость сигнала	От 00 до 09	00 – сигнал выключен, 09 – максимальная громкость
3	Сигнал вызова	Панель 1, Панель 2, Интерком	От 01 до 13
4	Повторение сигнала	Откл/Вкл	Сигнал повторяется или нет
5	Ночной режим	От 00 до 05	Сигнал будет иметь установленную здесь громкость от 22:00 до 7:00
		Отключен	Нет уменьшения громкости ночью

## 10. Сведения о сертификации

Изделие соответствует требованиям технических регламентов Таможенного союза ТР ТС 020/2011 и ТР ТС 004/2011

## 11. Правила хранения и транспортировки

Хранение изделия в потребительской таре должно соответствовать условиям хранения 1 по ГОСТ. В помещениях для хранения изделия не должно быть паров кислот, щёлочи, агрессивных газов и других вредных примесей, вызывающих коррозию. Устройства в транспортной таре перевозятся любым видом крытых транспортных средств (в железнодорожных вагонах, закрытых автомашинах, трюмах и отсеках судов, герметизированных отапливаемых отсеках самолетов и т.д.) в соответствии с требованиями действующих нормативных документов.

## 12. Утилизация

Изделие утилизировать как бытовую технику без принятия специальных мер защиты окружающей среды.



**Содержание драгоценных материалов:** не требует учёта при хранении, списании и утилизации.

**Производство:** Китай

### 13. Техническое обслуживание

Техническое обслуживание изделия должно проводиться не реже одного раза в год электромонтерами, имеющими группу по электробезопасности не ниже 3.

Ежегодные работы по техническому обслуживанию включают:

- а) проверку работоспособности изделия, согласно инструкции по монтажу;
- б) проверку целостности корпуса изделия, надёжности креплений, контактных соединений;
- в) очистку корпуса изделия от пыли и грязи.

### 14. Гарантийные обязательства и техническая поддержка

Изготовитель гарантирует соответствие изделия требованиям эксплуатационной документации при соблюдении потребителем правил транспортирования, хранения, монтажа и эксплуатации. Средний срок службы изделия – не менее 5 лет.

Предприятие-изготовитель гарантирует работу изделия в течение 38 месяцев с момента продажи.

При отсутствии документа, подтверждающего факт приобретения, гарантийный срок исчисляется от даты производства.

Гарантийные обязательства считаются недействительными, если причиной выхода изделия из строя явились: механическое повреждение корпуса; электрический пробой входного/выходного каскада; ошибка при установке.

---

Производитель не гарантирует, что изделие будут работать должным образом с оборудованием других производителей, и не дает гарантий и представлений, подразумеваемых или выраженных, относительно качества, рабочих характеристик, или работоспособности изделия при использовании его для целей, не предусмотренных производителем. Производитель старался сделать этот документ наиболее точным и полным, и, тем не менее, он отказывается от ответственности за любые опечатки или пропуски, которые, возможно, произошли. Информация в любой части данного документа изменяется без предварительного уведомления. Производитель не берет на себя никакой ответственности за любые неточности, которые могут содержаться в этом документе и не берет на себя ответственности и не гарантирует выпуска обновлений или сохранения без изменений, какой либо информации в настоящем документе, и оставляет за собой право производить изменения в этом документе и/или в изделиях, описанных в данном документе, в любое время без уведомления. При обнаружении ошибок, опечаток или неточностей в данном документе, пожалуйста, сообщите об этом в службу технической поддержки.

Алматы (7273)495-231  
Ангарск (3955)60-70-56  
Архангельск (8182)63-90-72  
Астрахань (8512)99-46-04  
Барнаул (3852)73-04-60  
Белгород (4722)40-23-64  
Благовещенск (4162)22-76-07  
Брянск (4832)59-03-52  
Владивосток (423)249-28-31  
Владикавказ (8672)28-90-48  
Владимир (4922)49-43-18  
Волгоград (844)278-03-48  
Вологда (8172)26-41-59  
Воронеж (473)204-51-73  
Екатеринбург (343)384-55-89  
Иваново (4932)77-34-06  
Ижевск (3412)26-03-58  
Иркутск (395)279-98-46  
Казань (843)206-01-48

Калининград (4012)72-03-81  
Калуга (4842)92-23-67  
Кемерово (3842)65-04-62  
Киров (8332)68-02-04  
Коломна (4966)23-41-49  
Кострома (4942)77-07-48  
Краснодар (861)203-40-90  
Красноярск (391)204-63-61  
Курган (3522)50-90-47  
Курск (4712)77-13-04  
Липецк (4742)52-20-81  
Магнитогорск (3519)55-03-13  
Москва (495)268-04-70  
Мурманск (8152)59-64-93  
Набережные Челны (8552)20-53-41  
Нижний Новгород (831)429-08-12  
Новокузнецк (3843)20-46-81  
Новосибирск (383)227-86-73  
Ноябрьск (3496)41-32-12

Омск (3812)21-46-40  
Орел (4862)44-53-42  
Оренбург (3532)37-68-04  
Пенза (8412)22-31-16  
Пермь (342)205-81-47  
Петрозаводск (8142)55-98-37  
Псков (8112)59-10-37  
Ростов-на-Дону (863)308-18-15  
Рязань (4912)46-61-64  
Самара (846)206-03-16  
Санкт-Петербург (812)309-46-40  
Саранск (8342)22-96-24  
Саратов (845)249-38-78  
Севастополь (8692)22-31-93  
Симферополь (3652)67-13-56  
Смоленск (4812)29-41-54  
Сочи (862)225-72-31  
Ставрополь (8652)20-65-13  
Сургут (3462)77-98-35

Сыктывкар (8212)25-95-17  
Тамбов (4752)50-40-97  
Тверь (4822)63-31-35  
Тольятти (8482)63-91-07  
Томск (3822)98-41-53  
Тула (4872)33-79-87  
Тюмень (3452)66-21-18  
Улан-Удэ (3012)59-97-51  
Ульяновск (8422)24-23-59  
Уфа (347)229-48-12  
Хабаровск (4212)92-98-04  
Чебоксары (8352)28-53-07  
Челябинск (351)202-03-61  
Череповец (8202)49-02-64  
Чита (3022)38-34-83  
Якутск (4112)23-90-97  
Ярославль (4852)69-52-93

Россия +7(495)268-04-70

Казахстан +7(7172)727-132

Киргизия +996(312)96-26-47